

Mobil-Container

Mobile-Container



Für den Einsatz bei Schüttgütern
für den Bereich:

- Kunststoffverarbeitung
- Nahrungsmittel
- Chemie
- Pharmazie

To handle bulk materials in
the field of:

- Plastic Processing
- Food
- Chemistry
- Pharmacy

- Aluminium- oder Edelstahlau-
führung
- leicht verfahrbar
- Einschub für Saugrohr
- leicht zu reinigen

Volumen:
50, 100, 250, 500, 950 Liter

Volume:
50, 100, 250, 500, 950 litre

- Aluminium or stainless steel design
- easy to remove
- push in point for suction pipe
- easy to clean

simar

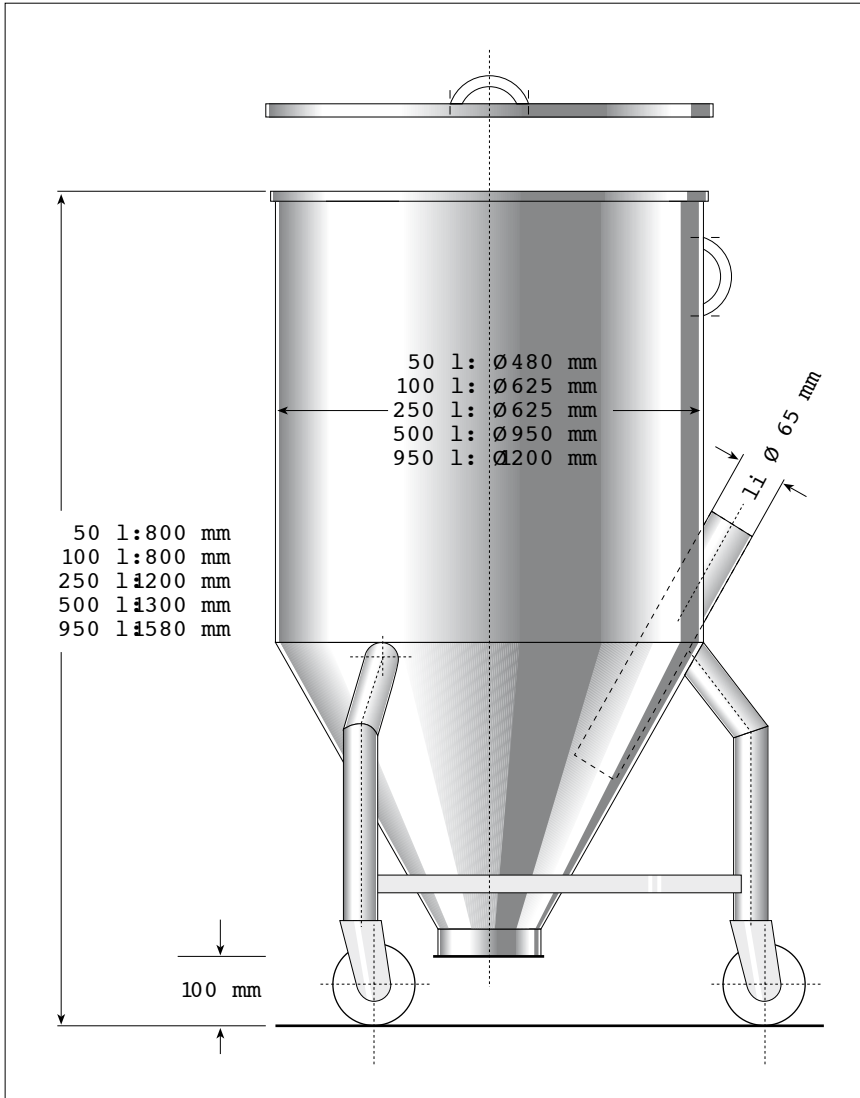

Wir liefern Einrichtungen zum Fördern, Lagern, Dosieren, Verwiegen und Trocknen von Schüttgütern!

We supply systems for conveying, storing, dosing, weighing and drying of bulk materials!

Bereitstellung und innerbetrieblicher Transport von Schüttgütern durch Mobil-Container optimal gelöst!

Optimize your material storage by using our range of mobile containers!

Ausführung

- stabile Aluminium- oder Edelstahlausführung
- staubdichter Stülpedeckel
- Leichtlaufrollen mit Feststeller
- 5 Standardgrößen

Design

- robust aluminium or stainless steel design
- dustproof lid
- easy move casters with brake
- 5 standard sizes

simar